

Drehzahlen des Läufers

NKW: bis 160.000 U/min

PKW: bis 380.000 U/min

Abgastemperaturen

Diesel: bis 850°C

Benzin: bis 1050°C

Ladelufttemperaturen

NKW: bis 180°C

PKW: bis 140°C

Ölversorgung

Motoröltemperaturen bis 140°C

Öldurchflusssmengen 2-4 l/min



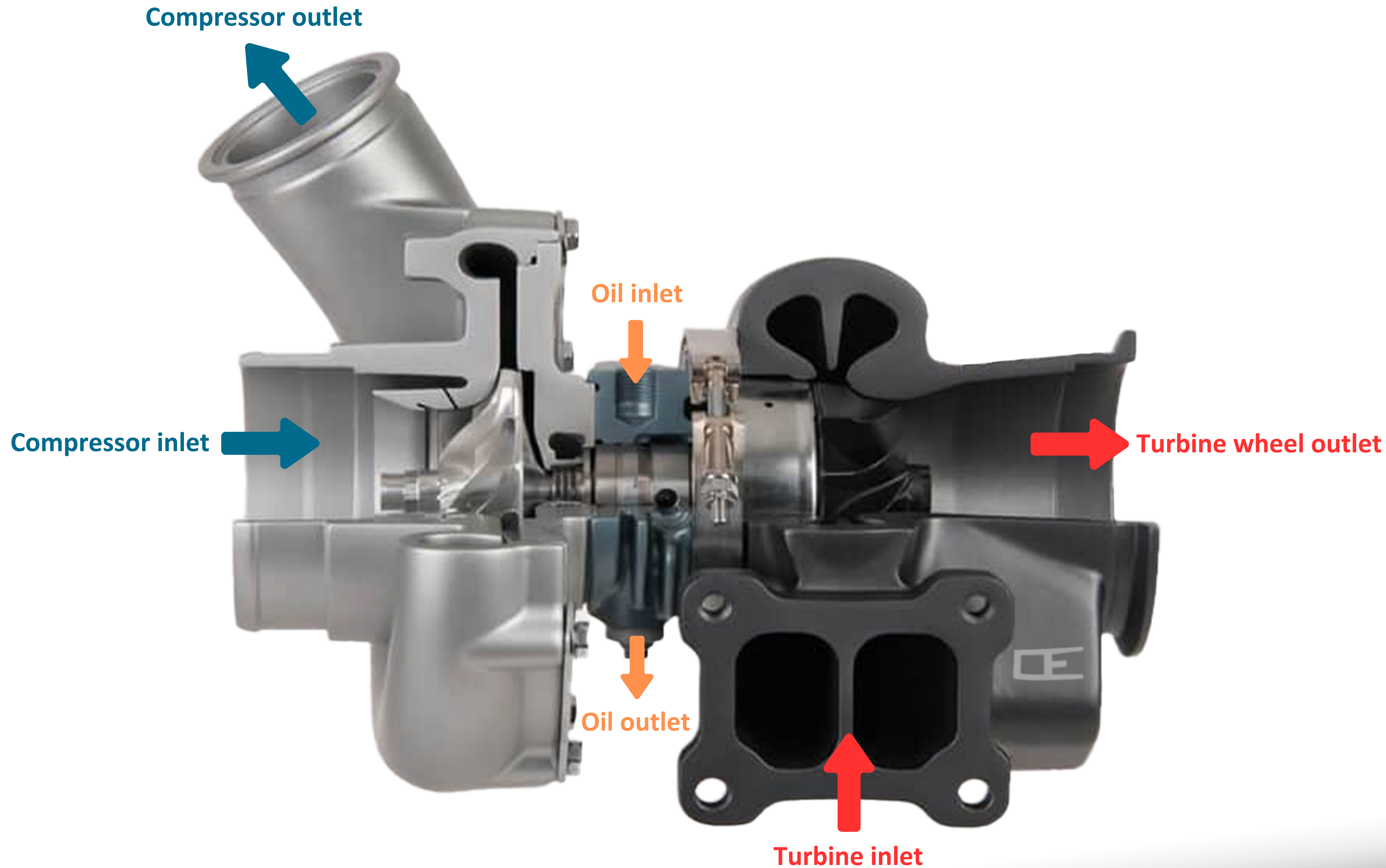

Rotational speeds of the rotor

Commercial vehicles: up to 160,000 rpm

Passenger car: up to 380,000 rpm

Exhaust gas temperatures

Diesel: up to 850°C

Gasoline: up to 1050°C

Charge air temperatures

Commercial vehicles: up to 180°C

Passenger car: up to 140°C

Oil supply

Engine oil temperatures up to 140°C

Oil flow rates 2-4 l/min

For further information on the subject of turbochargers

www.oe-germany.com



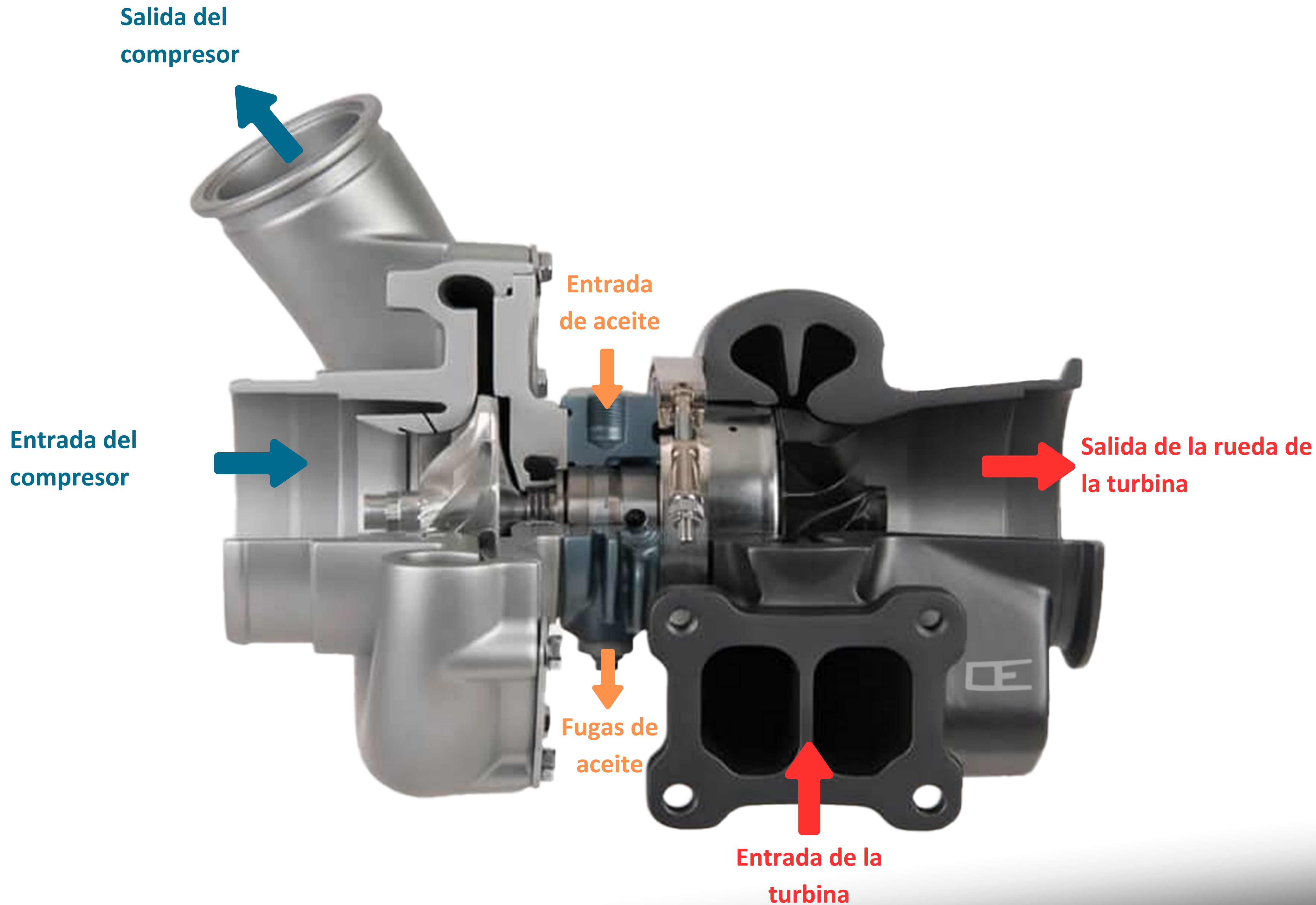

Velocidades de rotación del rotor

Vehículos comerciales: hasta 160.000 rpm

Turismos: hasta 380.000 rpm

Temperatura de los gases de escape

Diesel: hasta 850°C

Gasolina: hasta 1050°C

Temperaturas del aire de sobrealimentación

Vehículos industriales: hasta 180°C

Turismos: hasta 140°C

Suministro de aceite

Temperaturas del aceite del motor hasta 140°C

Caudales de aceite 2-4 l/min

Para más información sobre el tema de los turbocompresores

www.oe-germany.com



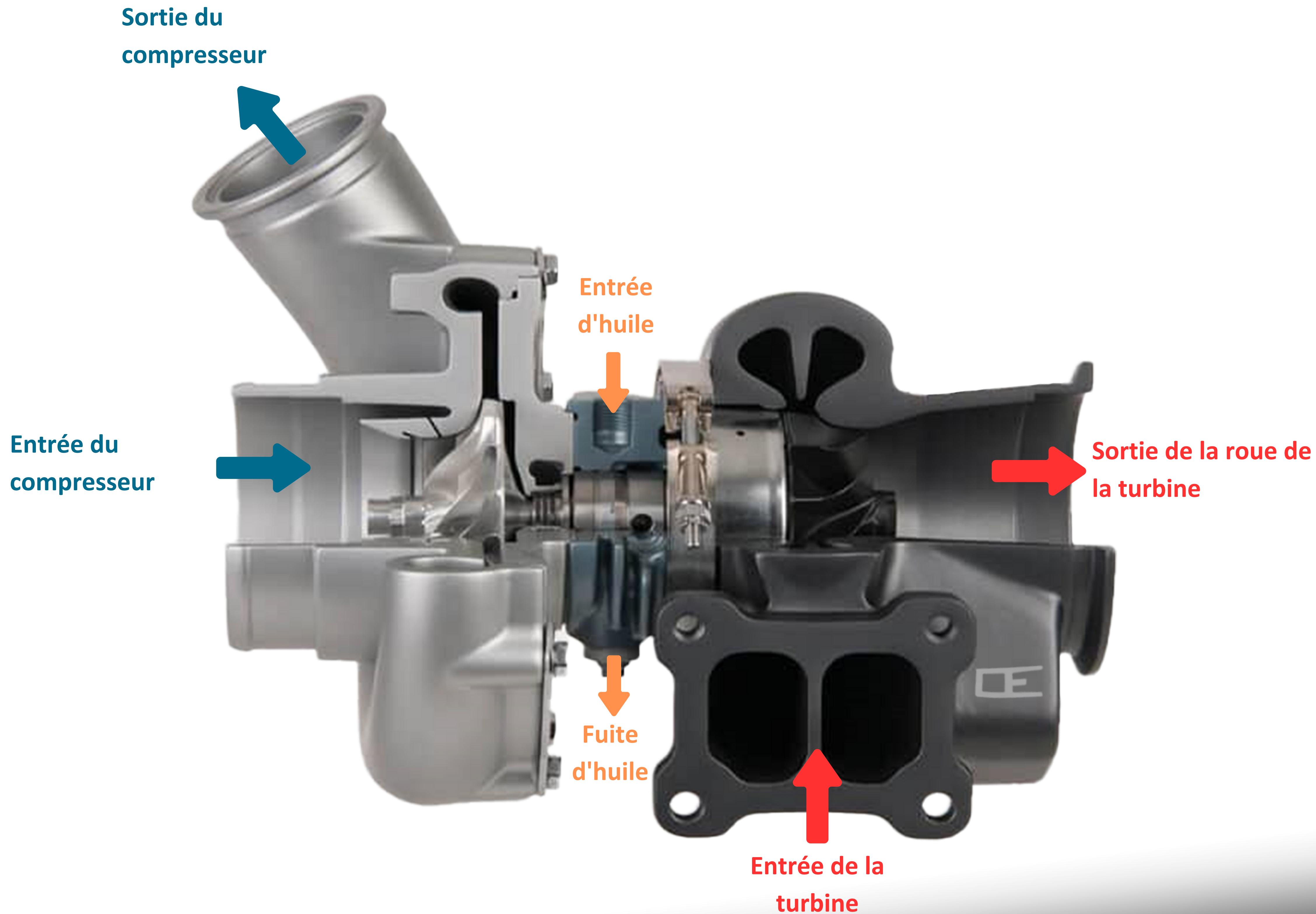

Vitesses de rotation du rotor

Véhicules utilitaires : jusqu'à 160 000 tr/min
Voitures particulières : jusqu'à 380 000 tr/min

Température des gaz d'échappement

Diesel : jusqu'à 850°C
Essence : jusqu'à 1050°C

Température de l'air de suralimentation

Véhicules utilitaires : jusqu'à 180°C
Voitures particulières : jusqu'à 140°C

Alimentation en huile

Température de l'huile moteur jusqu'à 140°C
Débit d'huile 2-4 l/min

Pour plus d'informations sur les turbocompresseurs

www.oe-germany.com



выход нагнетателя

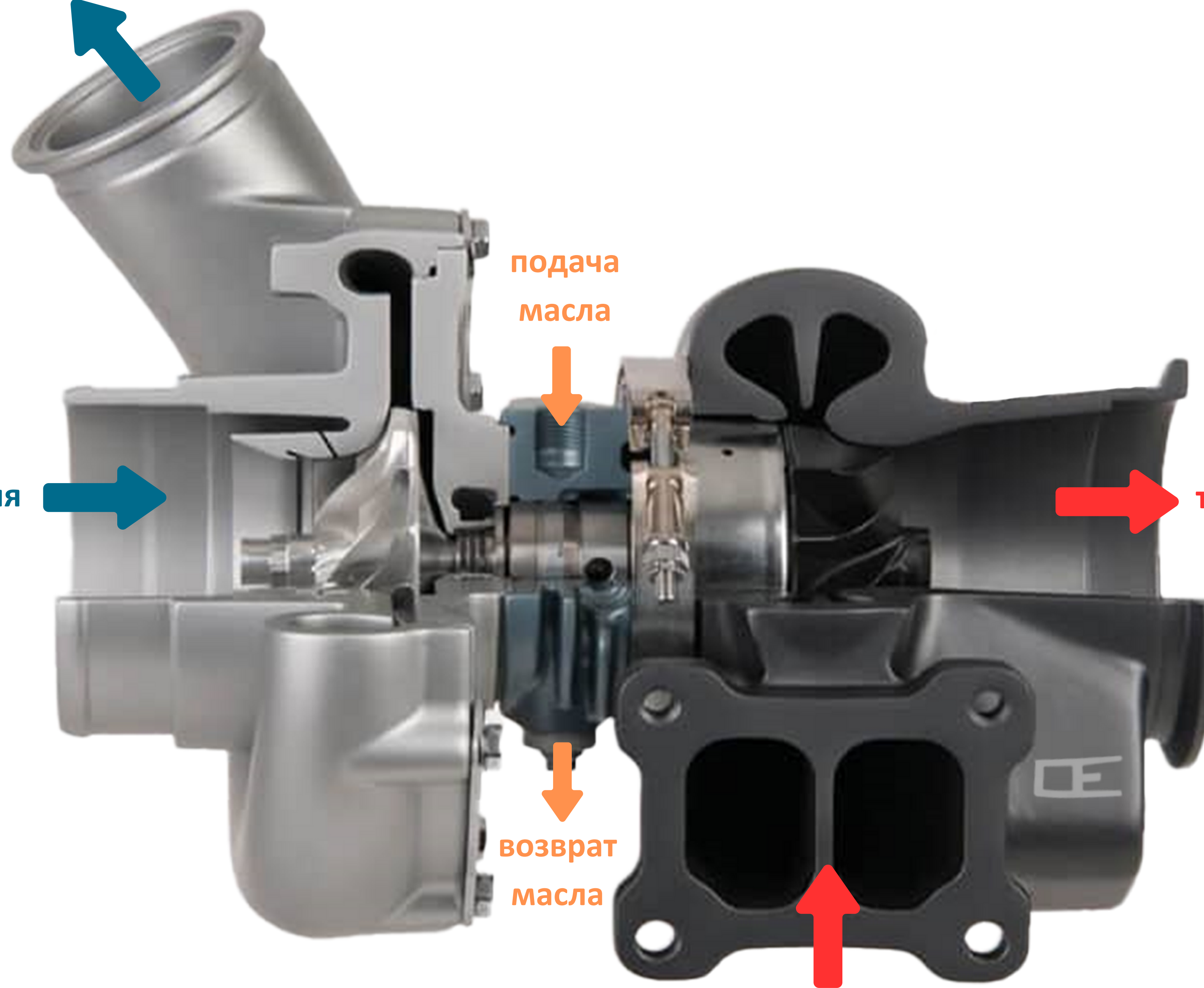

подача
масла



возврат
масла



турбинный выход



турбинный
вход



Скорость вращения ротора

Грузовой транспорт: до 160 000 об/мин
Легковые автомобили: до 380 000 об/мин

Температура выхлопных газов

Дизельное топливо: до 850°C
Бензин: до 1050°C

Температура наддувочного воздуха

Грузовой транспорт: до 180°C
Легковые автомобили: до 140°C

Подача масла

Температура моторного масла до 140°C
Расход масла 2-4 л/мин

Дополнительная информация о турбокомпрессорах

www.oe-germany.com

